



## **14è Consell de Ciutat de Manresa**

**Manresa, 31 de gener de 2019**





# IGUALTAT

Balanç del Pla d'igualtat  
Presentació SAI-LGTBI

**Cristina Cruz Mas**  
**Regidora de Dona i Igualtat**



# Seguiment Pla Igualtat 2017-2020



# Línia estratègica 1 : Compromís amb la igualtat

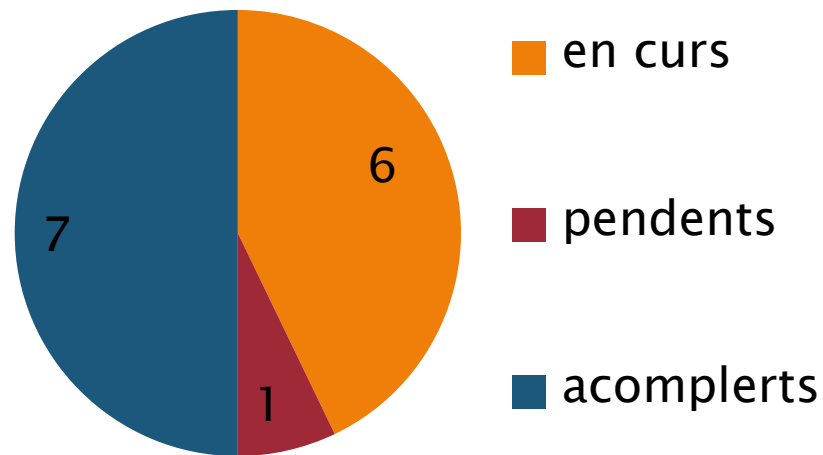

## Dos objectius :

- ▶ Incorporar la igualtat en tots els plans, programes i projectes municipals
- ▶ Identificar les desigualtats de gènere encara existents i actuar sobre els factors que les provoquen

## A destacar :

- ▶ S'ha introduït transversalitat en Plans aprovats (Gent Gran, Joventut, Salut, LGTBI )
- ▶ Cal ampliar la incorporació de criteris de gènere a la normativa municipal.
- ▶ S'ha millorat la web de dona però cal més presència a xarxes socials
- ▶ Pendent revisar la retolació igualitària en equipaments i despatxos per 2019

# Línia estratègica 2 : Acció contra la violència masclista

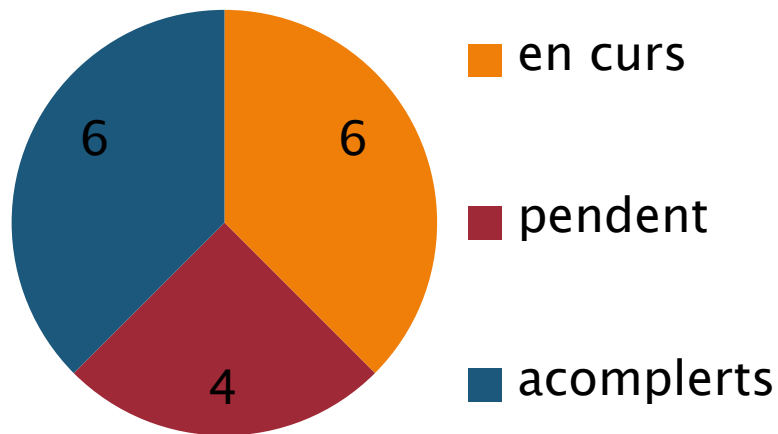

Tres objectius :

- ▶ Promoure la sensibilització i la conscienciació social i professional
- ▶ Garantir la intervenció integral i el treball en xarxa i cooperatiu
- ▶ Implicar el màxim de serveis presents en el territori i també la ciutadania

A destacar :

- ▶ 25 de novembre molt participat, augment important de tallers de prevenció VM a secundària i elaboració de documental " Aquestes històries nostres " com eina pedagògica
- ▶ S'ha iniciat la revisió del protocol de violència masclista en la parella
- ▶ Queden pendents la supervisió de casos, el servei de traducció, i l' aprovació i difusió del protocol de prevenció agressions i abusos sexuals en espais d'oci

# Línia estratègica 3 : Drets i qualitat de vida

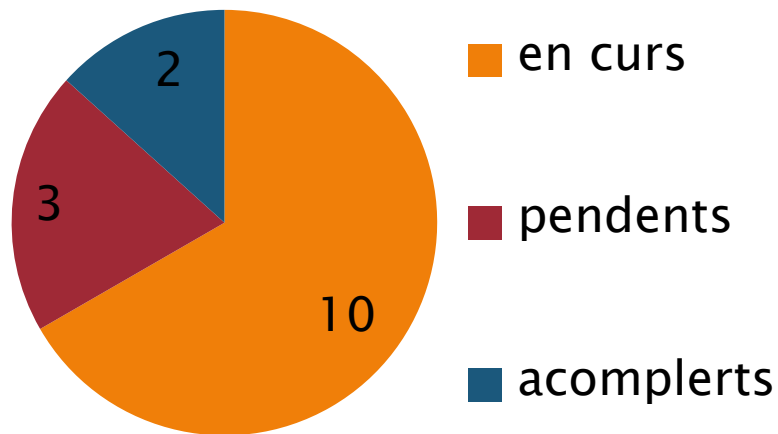

## 2 objectius :

- ▶ Tenir en compte la diversitat de situacions i el cicle de vida de les persones en tots els plans, programes i projectes
- ▶ Promoure un model de ciutat inclusiva, cohesionada i accessible

## A destacar :

- ▶ Més de 3.000 persones van participar en els 46 actes del 8 de març ( 11 organitzats per el SIAD i 1 Consell de la Dona )
- ▶ 122 dones s'han acollit als tallers de Dona Activa
- ▶ Campanya exitosa en favor del salut de les Dones al voltant del 28 de març
- ▶ S'ha recolzat al col·lectiu de dones immigrades
- ▶ Pendent el tema de Coneixement de l'entorn i gènere per treballar al 2019

# Línia estratègica 4: Reformulació dels treballs i dels temps

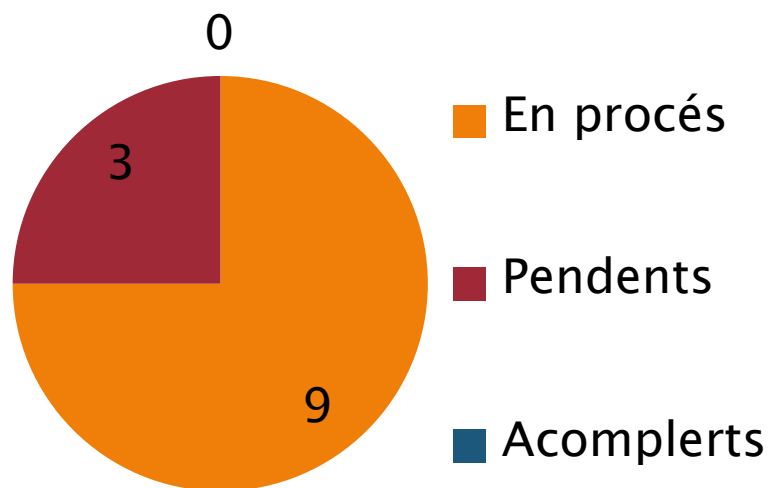

## 3 Objectius :

- ▶ Fomentar la coresponsabilitat laboral, familiar i social en la cura de les persones
- ▶ Afavorir l'accés i la permanència de les dones en el mercat laboral
- ▶ Fomentar l'emprenedoria de les dones i el treball cooperatiu.

## A destacar :

- ▶ 9 actuacions en procés en referència a incidir en el món laboral i les empreses per la igualtat
- ▶ Resten pendants 3 actuacions, dues de les quals estan previstes pel 2020:
  - ❖ Empreses per la conciliació
  - ❖ Manca pel 2019 un estudi específic de gènere a l'Observatori del Mercat treball
  - ❖ i treballar millor el tema de la Fira de l'Estudiant amb Ensenyament

# Línia estratègica 5 : Coeducació i transmissió de valors igualitaris

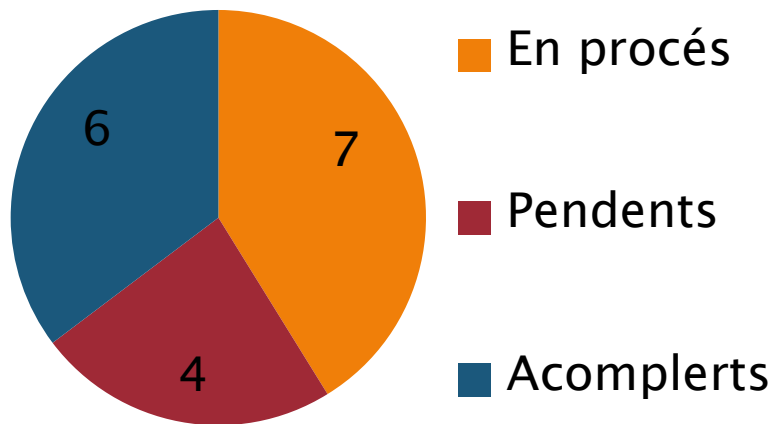

## 4 objectius :

- ▶ Sensibilitzar la població sobre les desigualtats i estereotips de gènere
- ▶ Promoure la coeducació en els centres educatius
- ▶ Promoure la coeducació en espais d'educació del lleure i en les activitats esportives
- ▶ Promoure la coeducació en els espais juvenils.

## A destacar :

- ▶ Aprovat el Pla per garantir els drets de les persones LGTBI 2018-2021 i un SAI a Manresa
- ▶ Implicació de l'OJB en activitats a favor igualtat LGTBI : diferents actuacions
- ▶ Oferta de cursos a ESO d'igualtat LGTBI
- ▶ Gran nombre de tallers coeducatius a primària i oferta de maleta coeducativa, així com s'han realitzat tallers de noves masculinitats
- ▶ Queden pendants accions previstes pel 2020, tot i que algunes ja s'hi treballa (Coeducació orientada CME i CMI, Catàleg de recursos pedagògics)



# Línia estratègica 6 :

## Reconeixement, lideratge i participació de les dones

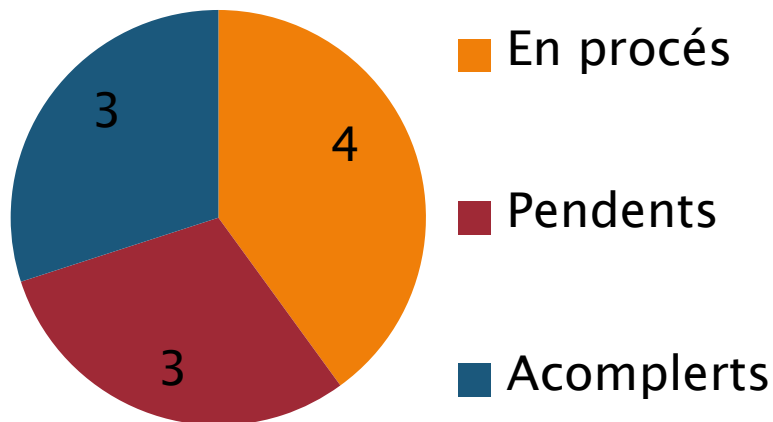

### 3 objectius :

- ▶ Assegurar que els mecanismes de participació
- ▶ Fomentar la participació de les dones en totes les esferes socioculturals de la ciutat.
- ▶ Reconèixer, valorar i difondre els treballs i els sabers de les dones

### A destacar :

- ▶ Bona feina, presència i reconeixement del Consell de les Dones
- ▶ Totes les actuacions s'estan realitzant o s'han acomplert menys 3 previstes pel 2020 : SIAD als barris, Formació de gènere a entitats ciutadanes i Memòria històrica en femení

# Seguiment de les actuacions del Pla Igualtat 2017-2020 (DES.2018)

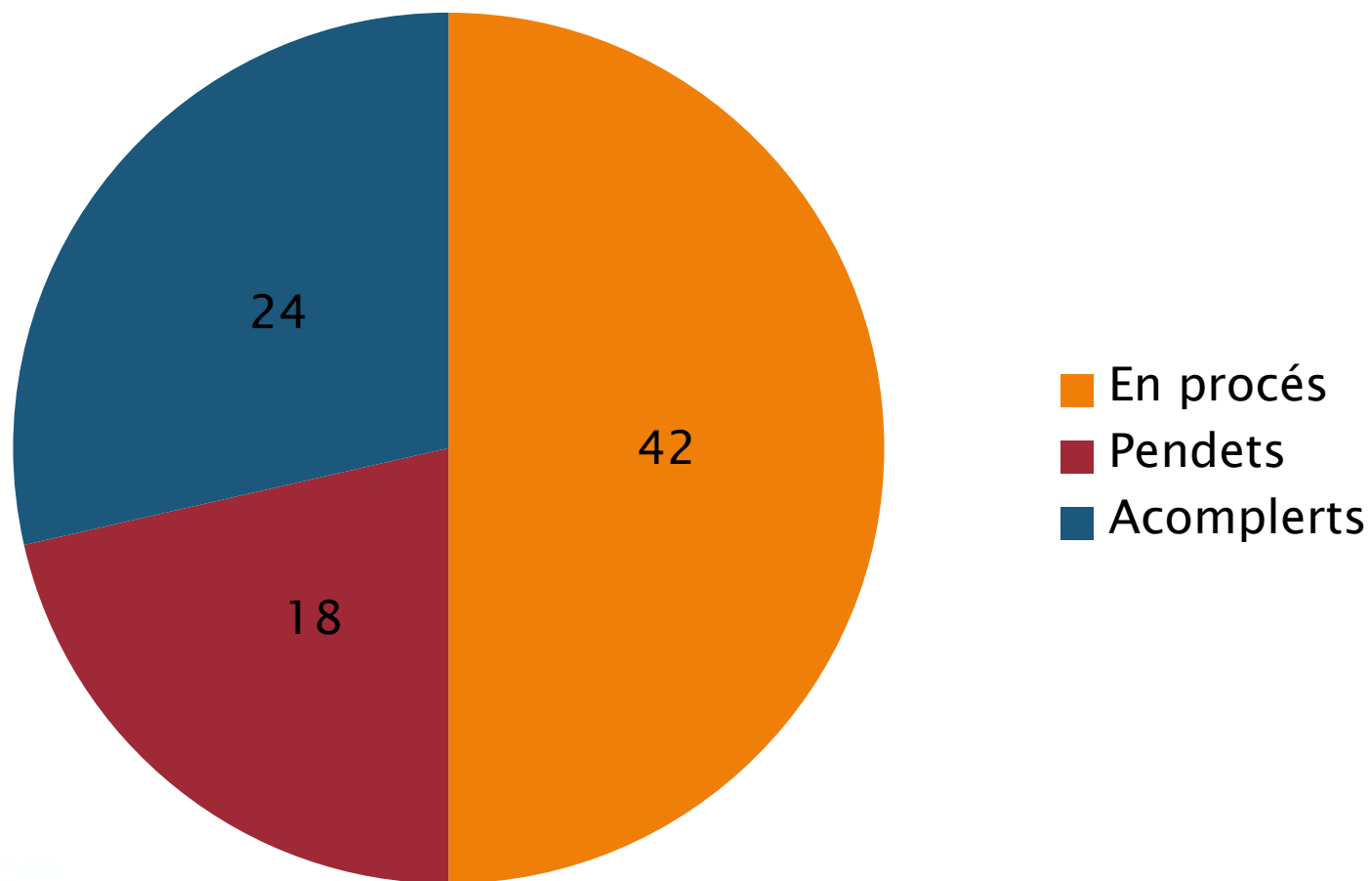



Més diversa, més Manresa  
+ **LGTBI**

# SERVEI D'ATENCIÓ INTEGRAL (SAI)

LGTBI DE MANRESA I BAGES

Per una societat lliure i diversa, PROU

## LGTBIFÒBIA

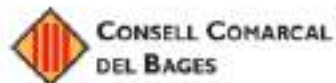

# DIGUEM PROU A LA LGTBIFÒBIA

SERVEI D'ATENCIÓ INTEGRAL (SAI)  
LGTBI DE MANRESA I BAGES



1

**Atenció, informació i assessorament**, directament relacionat amb la diversitat afectiva, sexual i de gènere.

2

Assessorament i acompanyament a persones LGTBI i als seus familiars, pels **recursos especialitzats** del territori.

3

**Suport i acompanyament per a presentar incidències i denúncies** directament relacionades amb una situació de discriminació per motius d'orientació sexual, identitat i expressió de gènere.

4

**Gestió i tramitació del canvi de nom**, de majors i menors d'edat, en les targetes sanitàries.

5

**Informació i divulgació de recursos LGTBI** per entitats, col·lectius i persones interessades.



Més divers, més Bages  
+ LGTBI

## SAI LGTBI MANRESA

C/ de la Canal, 6, 1r, 08241 Manresa  
Tel: 93 875 23 10 · sai@ajmanresa.cat  
www.ajmanresa.cat  
De dilluns a divendres de 9 a 14h  
Dilluns i dijous de 15 a 19h

Servei de proximitat, gratuït i confidencial

## SAI LGTBI BAGES

Mural·la de Sant Domènec, 24, 08241 Manresa  
Tel: 93 693 03 63 · sai@ccbages.cat  
www.ccbages.cat  
De dilluns a divendres de 9 a 14h  
Dilluns tarda de 16 a 18h

Per l'atenció directa, concertar cita prèvia

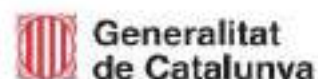
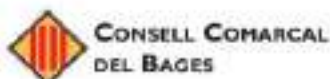



# GRÀCIES



## **14è Consell de Ciutat de Manresa**

**Manresa, 31 de gener de 2019**



# Esport i inclusió social

**Jordi Serracanta Espinalt**  
**Regidor d'Esports**





# Esport i inclusió social

Afavorir l'accés a la pràctica esportiva per a persones en risc d'exclusió social (per manca de recursos econòmics o situació social desfavorida) a través de beques per la participació en activitats esportives (campus esportius, participació continuada en programes esportius, etc.).



# Esport i inclusió social

- ▶ dotació any 2017: 9.480 (import aprox. per beca: 100 euros)
  - ▶ dotació any 2018: 18.000 (import aprox. per beca: 155 euros)

ENTITAT	beques atorgades	
	any 2017	any 2018
ASSOCIACIÓ ESPORTIVA LA SALLE	4	4
BEISBOL CLUB MANRESA	7	7
CENTRE D'ESPORTS MANRESA	8	20
CLUB ATLÈTIC MANRESA	1	3
CLUB BÀSQUET MANRESA 2015	4	5
CLUB DE FUTBOL PARE IGNASI PUIG		4
CLUB DE GIMNÀSTICA EGIBA	4	7
CLUB ESPORT 7 JUDO	3	8
CLUB GIMNÀSTIC MANRESA	9	5
CLUB NATACIÓ MINORISA	2	3
FUTBOL CLUB PIRINAICA	9	6
MANRESA RUGBY CLUB	3	4
ONG DIAPO DE SUPORT A LA INFANCIA I LA JOVENTUT	37	39
UNIÓ ESPORTIVA BALCONADA	5	
VOLEI 6 MANRESA		1
<b>TOTAL:</b>	<b>96</b>	<b>116</b>



# Esport i inclusió social

## classificació per modalitat esportiva

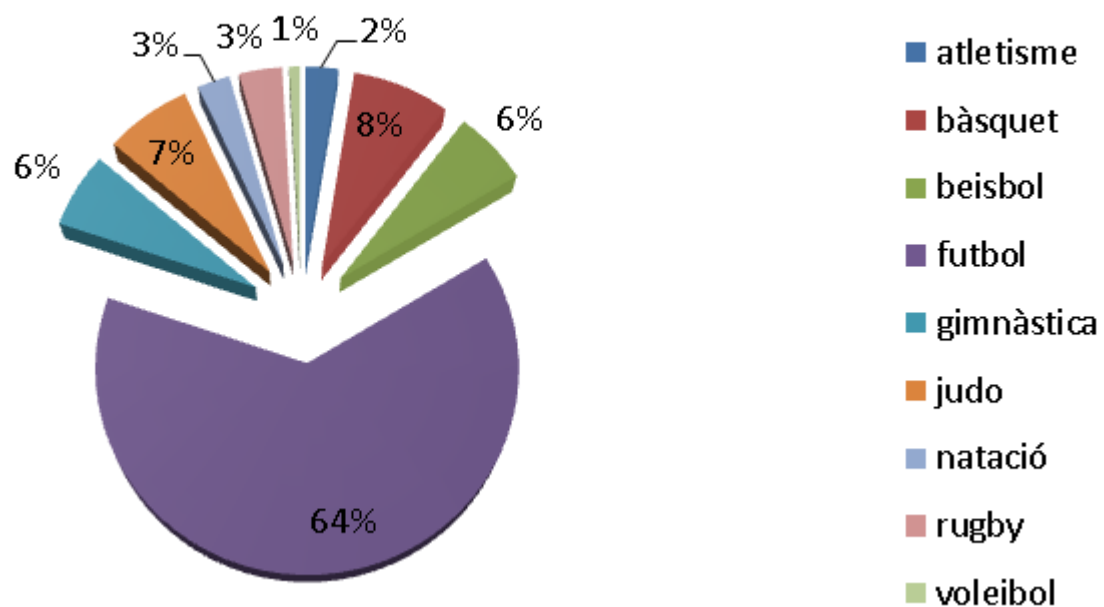

# Esport i inclusió social

ESCOLA DE GIMNÀSTICA DEL BAGES (EGIBA):

*“L’ experiència d’oferir una activitat esportiva continuada a esportistes amb discapacitat intel·lectual, ha estat un dels projectes més enriquidors que hem portat a terme a la nostra entitat”*



GIMNÀSTICA  
  
EGIBA





# GRÀCIES



## **14è Consell de Ciutat de Manresa**

**Manresa, 31 de gener de 2019**





# Centre Històric Transformar / Revitalitzar

Accions rellevants 2018

**Pere Gassó Ollé**

**Comissionat del Centre Històric**



# El Centre Històric, importa

- El Govern municipal fa una aposta important per al Centre Històric. Una part de les inversions han estat i són a aquest sector. Exemples:
  - Via de Sant Ignasi - Carrer Vidal i Barraquer.
  - Baixada dels Drets.
  - Ascensors que ajuden a superar barreres orogràfiques.
  - Projecte plaça del Remei.
- El projecte Manresa 2022, una oportunitat .
- Relleu al Comissionat.





# Espai públic

- Transformem un aparcament en un espai esportiu i de lleure. Revitalitzem l'esport, la cohesió social, el civisme al CH. Properament ho complementarem amb un parc infantil.
- El sector Barreres ha canviat substancialment amb l'enderroc de nou edificis degradats. S'ha generat un a plaça provisional, amb una zona de lleure pendent d'acabar d'habilitar.



# Espai públic

- Transformem trams de carrers degradats. Sumem complicitats amb veïns, comerciants i propietats. En total, nou actuacions artístiques en punts molts diversos del Centre Històric. Més llum, més color, carrers més amables.



# Les percepcions

- Enquesta percepció. Participació de 1.350 persones. Els que en tenen una percepció més positiva són els joves d'entre 21 i 35 anys. Un 57% hi voldria viure.
- Exposició fotogràfica i postals. Artistes locals ens mostres el Centre Històric des de la seva òptica.
- S'ha fet campanya de promoció del comerç en un treball en xarxa de barris antics.
- Concurs de flors al balcons. S'ha fet la tercera edició



# Les percepcions

- Film comission. El Centre Històric atrau i agrada a molta gent. Antena 3 ha gravat el seu anunci nadalenc i molts espais acullen la gravació d'un sèrie televisiva.



- Deixadesa i civisme. Mobles abandonats, deixalles escampades i excrements de mascotes també formen part dels nostres carrers i places. Molta feina per fer.



# Dinàmiques positives

- Les activitats a l'Anònima han estat un revulsiu en la dinamització del Centre Històric (FABA, sardanes, promoció econòmica, espectacles).
- El sector de la restauració s'ha consolidat com un pol d'atracció. S'ha fet costat al sector amb una notable rebaixa del preu de l'aparcament del Puigmercadal al vespre/nit.
- Els Carlins, de propietat privada, encara nous reptes. L'Ajuntament ha remodelat el mur exterior dels carrers Sabateria i Pedregar.



# Cursa de fons

- El Comissionat ha fet una aposta per mantenir un contacte fluid i permanent amb les propietats per afavorir la rehabilitació d'habitatges.
- Hem actualitzat les dades dels espais comercials buits per respondre amb agilitat a demandes i hem dissenyat accions per executar en els propers mesos.
- Enderrocar a Baixada Jueus/Na Bastardes per oxigenar, embellir el sector



# Cursa de fons

- Enderrocar per construir habitatges cooperatius a la plaça Hospital.
- Inversió en el Mercat de Puigmercadal per revertir la tendència negativa dels darrers anys.
- Una cursa de fons per transformar que es fa amb la suma de moltes complicitats: associacions de veïns, entitats, col·lectius ciutadans, comerciants i molts particular. Estem de sort.



# De tots i per a tots

- Els nens i les nenes treballen el Centre Històric . Dibuixen sol i el cel blau. I res més bonic que aquesta frase “El barri és de tots”.







# GRÀCIES



## **14è Consell de Ciutat de Manresa**

**Manresa, 31 de gener de 2019**

**MILLORES DE L'ESPAI PÚBLIC**  
**2015-2019**

**Marc Aloy Guàrdia**

**Regidor d'Urbanisme i Llicències**



MILLORES DE L'ACCESSIBILITAT























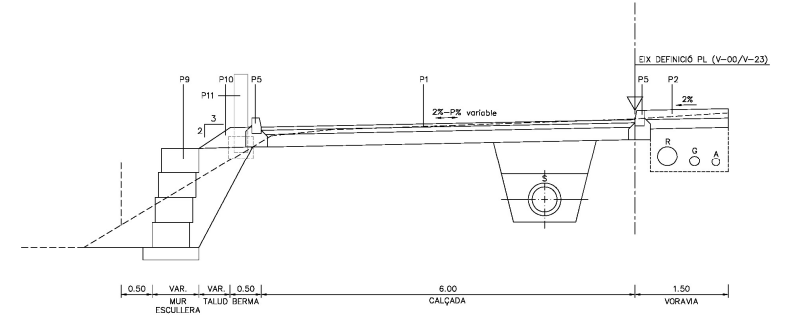
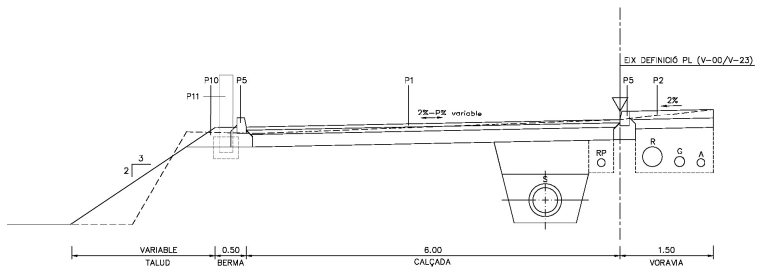
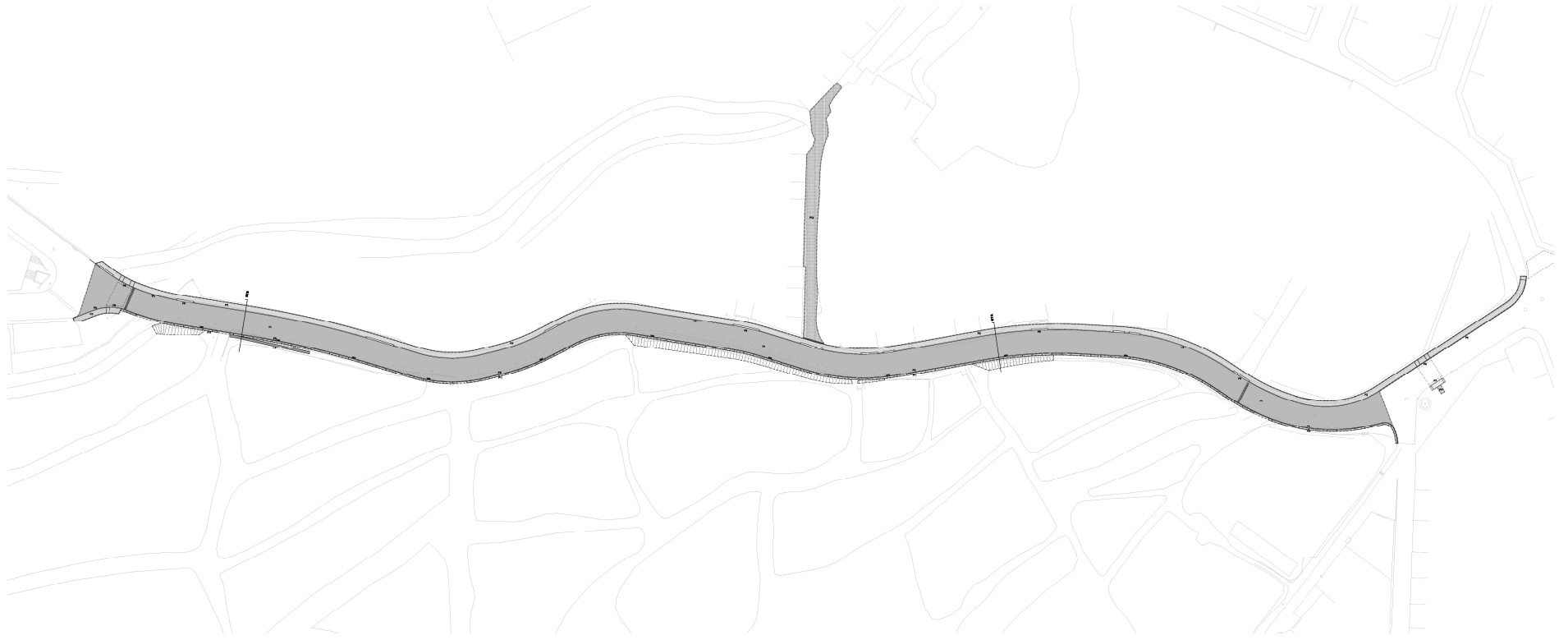

SECCIÓ TIPUS A













**2015-2019**  
MILLORES DE L'ESPAI PÚBLIC











batlleiroig



Servihabitat  
Servei d'habitatge de Sant Joan de Vilatorrada

PROJECCIÓ D'AMPLIACIÓ  
DE LA PLÇA SANT IGONNI,  
BARCELONA.

PROJECCIÓ:  
EDIFICI 1

PROPIETÀ:  
PLAÇA SANT IGONNI

FEBRER 2019

08.1

A3 01/000



















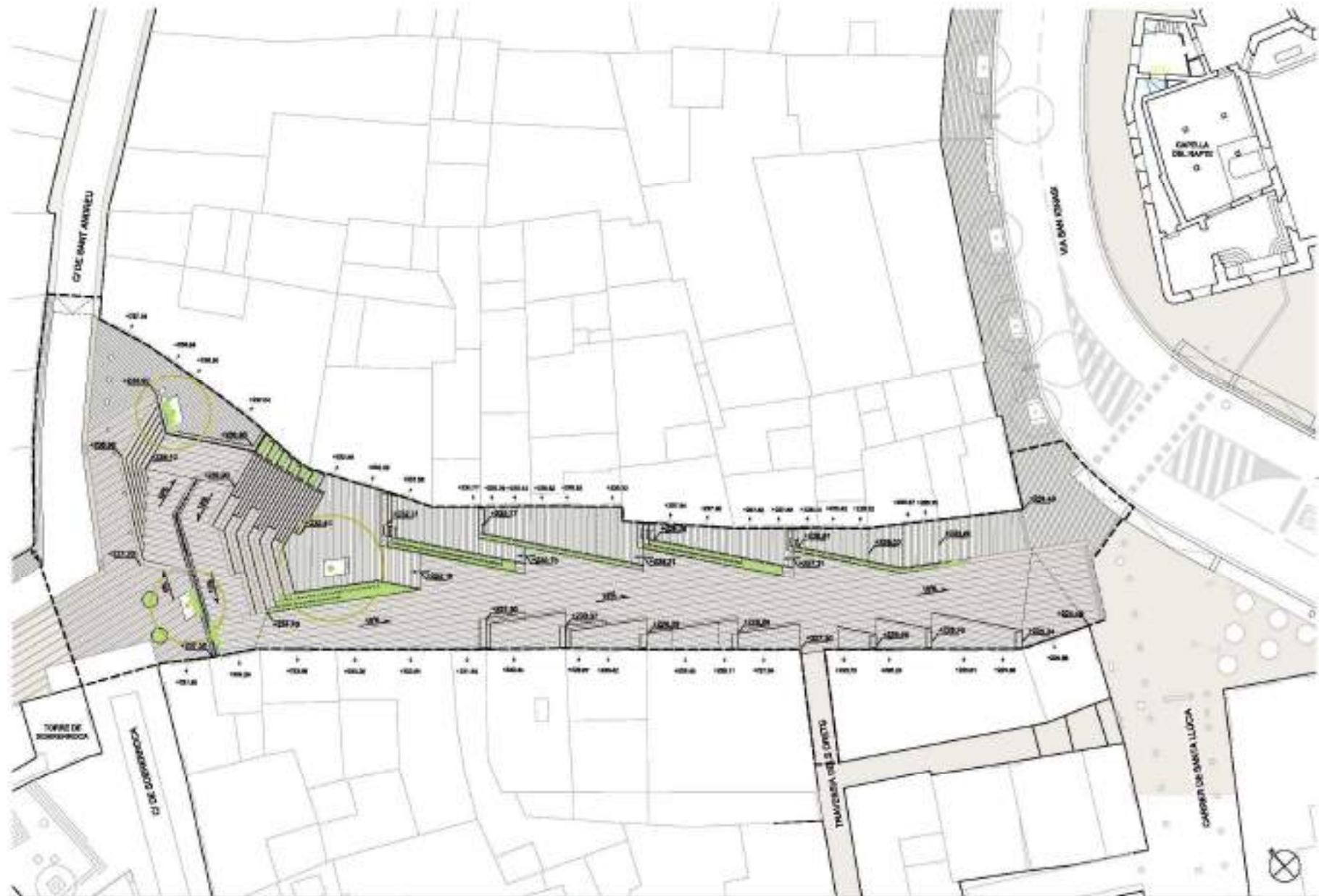

batlleiroig



PROYECTO DE MEJORA DE LA URBANIZACIÓN DE LA ZARZALELLA DELS DOTS BARCELONA  
POMERIS

PROPUESTA PLANTA

JUNY 2017  
A3 E1/00

6.1











**2015-2019**  
OBRES A EXECUTAR 2019













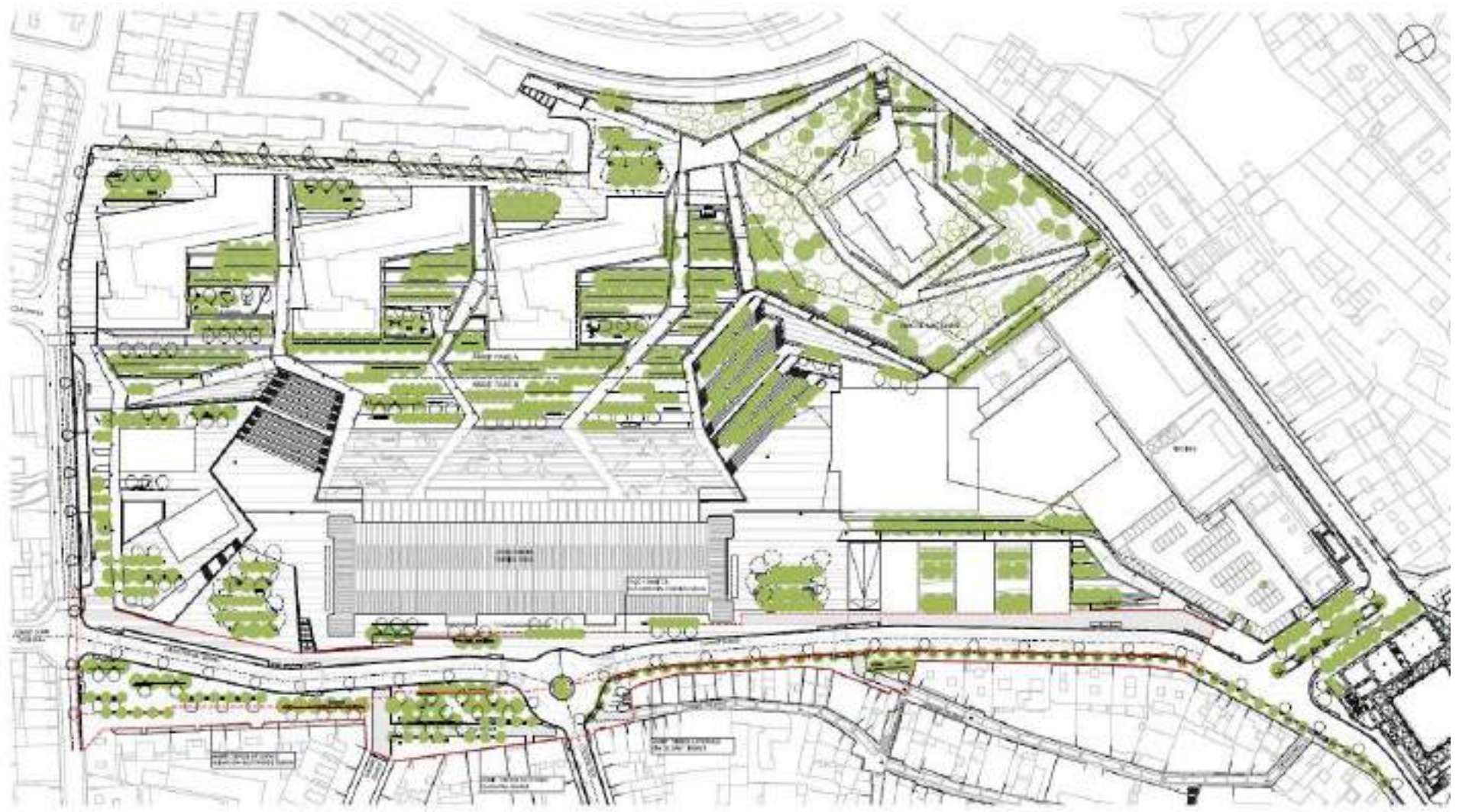

A18.1/80



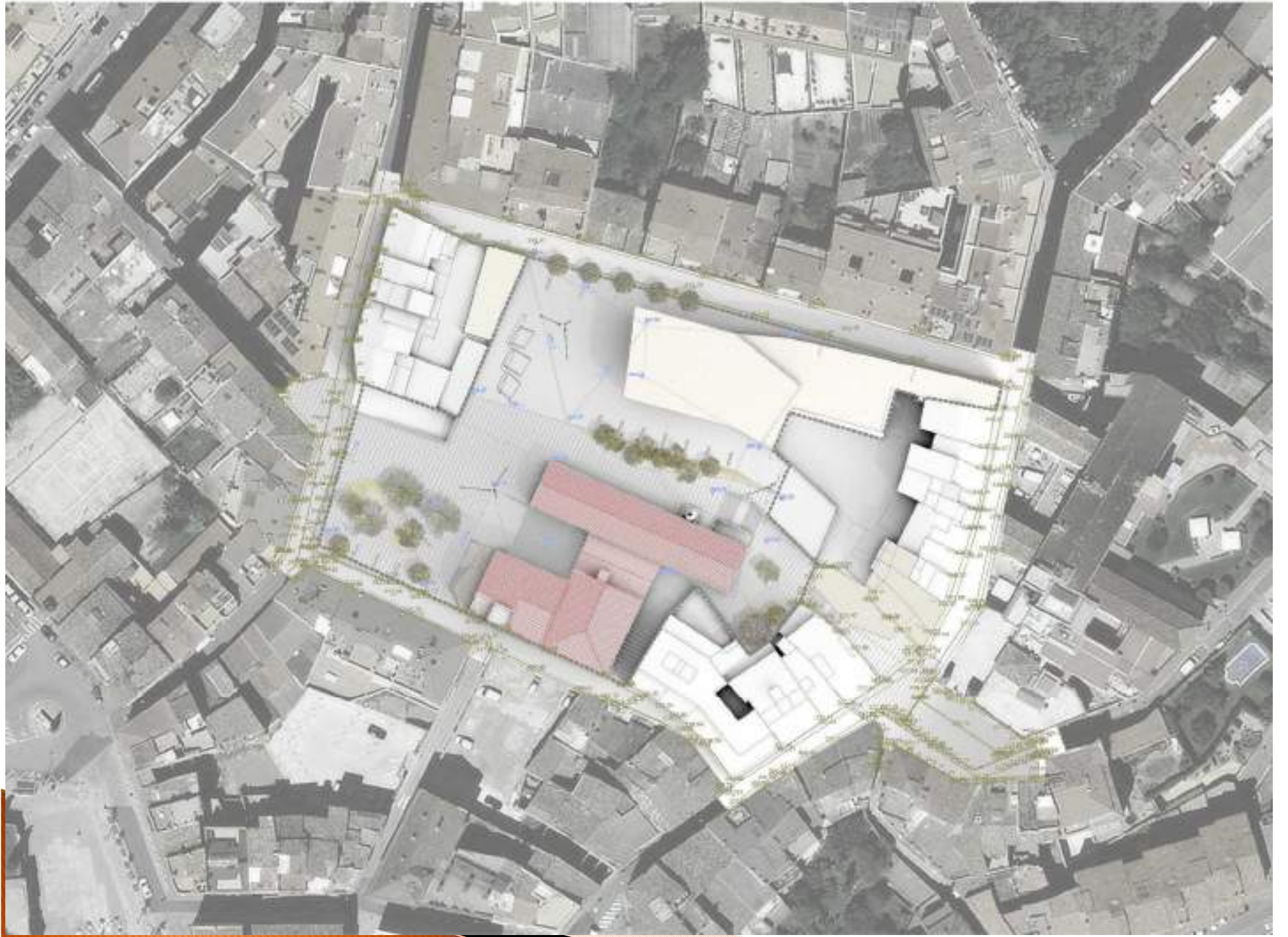



# GRÀCIES



## **14è Consell de Ciutat de Manresa**

**Manresa, 31 de gener de 2019**



# Manresa ciutat turística (també)

**Joan Calmet Piqué**  
**Regidor de Turisme**



# Com es crea una destinació turística?

## Etales

1-Exploració: Anàlisi i diagnosi.

Recurs ( Patrimoni, Entorn natural, Ubicació, Sant Ignasi)

Producte

Oferta

2-Implantació: Posada en marca del pla de treball extret de la fase 1. Augment important de serveis i visites.

3-Desenvolupament

4-Consolidació

5-Maduresa

20 anys

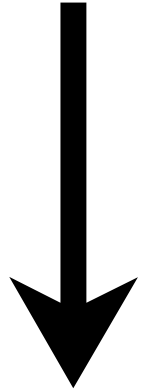

# LÍNIES DE TREBALL IMPLANTACIÓ TURÍSTICA MANRESA 2016/2020

## 1- MARCA

Consolidació de les dues marques diferencials i potencials:

Manresa. Cor de Catalunya, destinada al mercat nacional

Manresa, la ciutat que va inspirar Sant Ignasi, destinada al mercat nacional i internacional

## 2- OFERTA

Creació i consolidació de productes atractius, amb propostes innovadores, dirigits a segments concrets del mercat

## 3- EXPERIÈNCIA INTEGRAL

Destinació amb valors, acompanyaments al turista abans, durant i després de la visita. Acollida i atenció personalitzada

## 4- COMUNICACIÓ

Estratègia polièdrica, suma d'accions tradicionals, online, comunicació emocional, participativa i prescriptiva

## 5- VENDA

Venda a través de sistemes fàcils, accessibles i en plataformes conegudes pels consumidors i viatgers

## 6-FIDELITZACIÓ

Gestió postvenda, bases de dades i polítiques de vincle permanent amb els clients per generar repetició i vinculació emocional

## 7- INTEL·LIGÈNCIA

Monitorització de l'activitat turística amb dades quantificables i comparables. Gestió de big data

## 8- LIDERATGE

Exercir la capitalitat estratègica i tècnica del territori i del segment de turisme espiritual

## 9- COMERCIALITZACIÓ

Presència en els mercats de negoci turístic. Esdevenir un punt de negoci per Operadors turístics i Agències de viatges

## 10- CONSTÀNCIA i MÈTODE

El desenvolupament turístic d'una destinació és una carrera de fons amb estratègies sostingudes i adaptació constant a les demandes del mercat



# Algunes dades interessants

## Evolució serveis turístics 2015-2018

	2015	2016	2017	2018	Variació 15-18
ESPAIS GESTIONATS PER FTFM	22.108	38.667	40.043	<b>46.167</b>	108,82%
ALTRES EQUIPAMENTS TURÍSTICS	84.569+	117.114	133.795	<b>135.365</b>	60,06 %
<b>TOTAL</b>	106.677	155.781	173.838	<b>181.532</b>	70,17%

# Evolució visites guiades

Gestió Fundació Turisme i Fires de Manresa

2015	2016	2017	2018	Variació 2015-2018
1.903	2.076	2.702	4.381	130,2%



# On despertem interès?

Top 5 Mundial	
1	França
2	Amèrica llatina
3	Alemanya
4	Regne Unit
5	Estats Units

Top 5 Espanya	
1	País Valencià
2	País Basc
3	Comunitat de Madrid
4	Andalusia
5	Illes Balears

Top 5 Catalunya	
1	Barcelona
2	Terrassa
3	Sabadell
4	Lleida
5	Girona





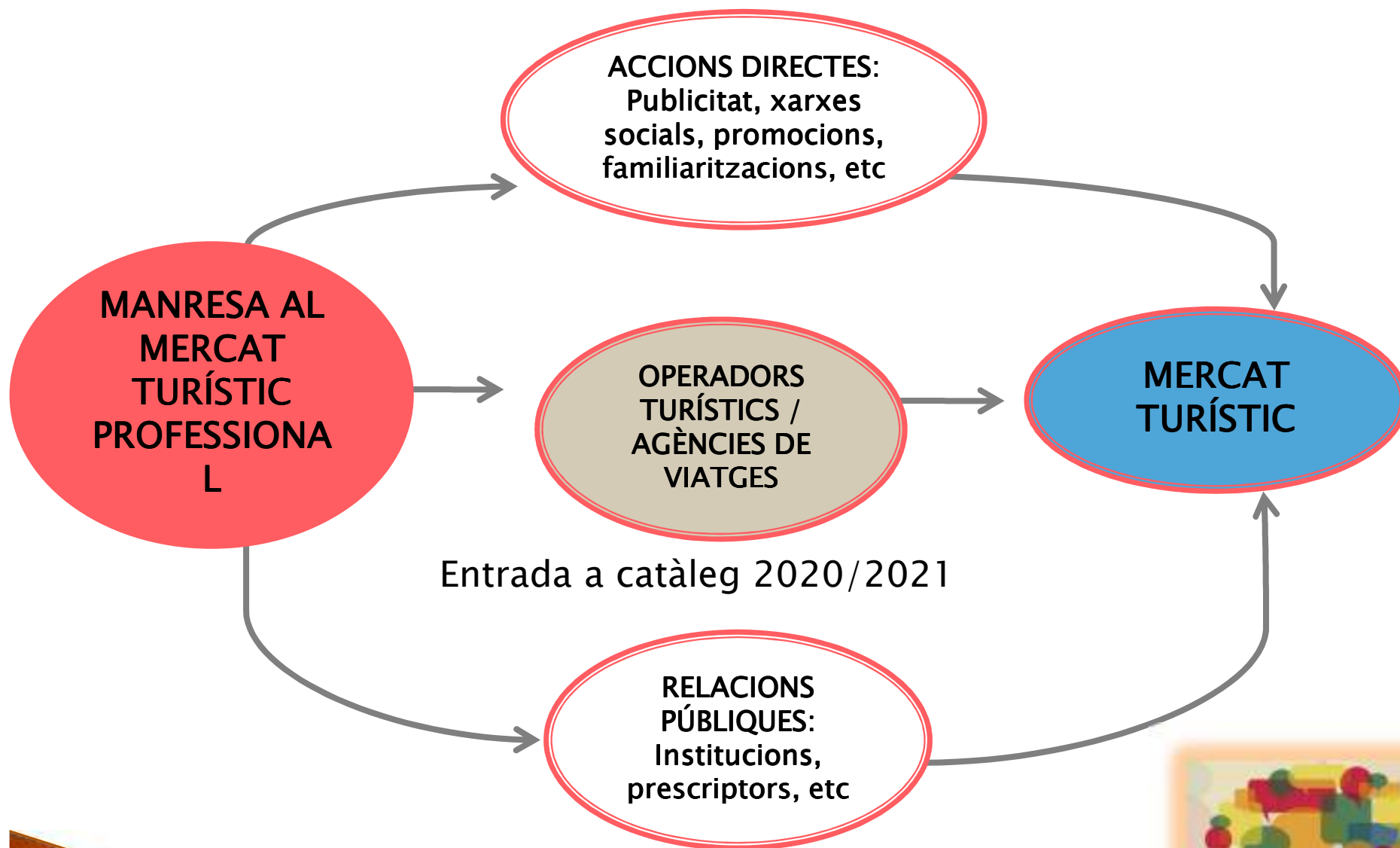

# Conclusió





# GRÀCIES



## **14è Consell de Ciutat de Manresa**

**Manresa, 31 de gener de 2019**